

Features

Finitura gambe:

Alluminio lucidato
Alluminio verniciato bianco
Alluminio verniciato nero

Finitura rivestimento (cuciture a contrasto):

Tessuto DIVINA MELANGE 2 (Kvadrat®)
Tessuto ARMOR/LASER J (Fidivi®)
Tessuto GLOBE (Gabriel®)
Pelle sintetica EXTREMA/AU (Flukso®)

Leg finish:

Polished aluminium
Aluminium lacquered white
Aluminium lacquered black

Upholstered finish (contrasting stitching):

DIVINA MELANGE 2 (Kvadrat®) fabric
ARMOR/LASER J (Fidivi®) fabric
GLOBE (Gabriel®) fabric
EXTREMA/AU (Flukso®) synthetic leather

Ausführung der Beine:

Aluminium glänzend
Aluminium lackiert weiß
Aluminium lackiert schwarz

Ausführung des Bezugs (kontrastfarbige Ziernähte):

Stoff DIVINA MELANGE 2 (Kvadrat®)
Stoff ARMOR/LASER J (Fidivi®)
Stoff GLOBE (Gabriel®)
Synthetisches Leder EXTREMA/AU (Flukso®)

Acabado patas:

Aluminio pulido
Aluminio pintado blanco
Aluminio pintado negro

Acabado revestimiento (costuras a contraste):

Tejido DIVINA MELANGE 2 (Kvadrat®)
Tejido ARMOR/LASER J (Fidivi®)
Tejido GLOBE (Gabriel®)
Piel sintética EXTREMA/AU (Flukso®)

Finition du pied:

Aluminium poli
Aluminium laqué blanc
Aluminium laqué noir

Finition revêtement (surpiqûres en coloris contrastant):

Tissu DIVINA MELANGE 2 (Kvadrat®)
Tissu ARMOR/LASER J (Fidivi®)
Tissu GLOBE (Gabriel®)
Cuir synthétique EXTREMA/AU (Flukso®)

Finishes

Legs:



DIVINA MELANGE 2 (Kvadrat®) fabric:

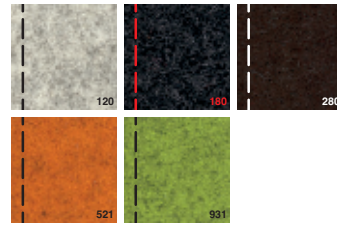

ARMOR/LASER J (Fidivi®) fabric:

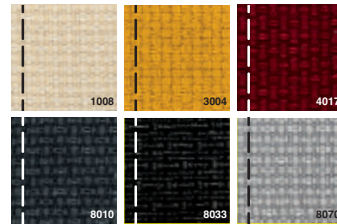

GLOBE (Gabriel®) fabric:



EXTREMA/AU (Flukso®) synthetic leather:



Creative engineering

La collezione Plate rappresenta una sintesi esemplare fra la creatività del designer Luca Nichetto e la ricerca tecnologica Kristalia. La scocca è imbottita con uno strato di schiumato poliuretano di spessore variabile, per mantenere un profilo sottile ai bordi e, allo stesso tempo, garantire un comfort ottimale al centro del sedile e dello schienale. Le cuciture, di colore bianco, nero o rosso, aggiungono valore alla seduta e la caratterizzano fortemente dal punto di vista estetico, con tracciati che enfatizzano le curve del design, in tonalità contrastanti con quelle del rivestimento (3). Quest'ultimo, non sfoderabile, è realizzato con materiali di prima qualità, per garantire facilità di pulizia e durata nel tempo. Le gambe in fusione di alluminio, lucidato o verniciato nei colori bianco o nero, si fissano alla scocca con delle viti: un accorgimento che facilita il loro riciclaggio al termine del ciclo di vita del prodotto (1). La versione studiata per la sala d'aspetto, presenta delle gambe particolarmente ribassate, con un'altezza di soli 38 cm da terra: un dettaglio che accentua lo stile automobilistico della collezione e contribuisce a caratterizzare l'intero ambiente (2).

The Plate collection is an exemplary combination of creativity from designer Luca Nichetto and technological research from Kristalia. The structure is padded with a layer of foamed polyurethane in varied thicknesses to obtain a slim-line profile at the edges and guarantee maximum comfort at the centre of the seat and back. 7

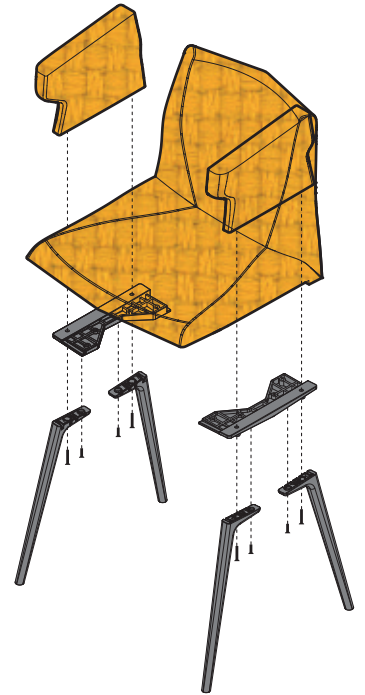

1



2

Plate 46

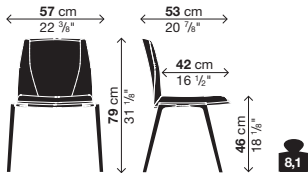

8,1

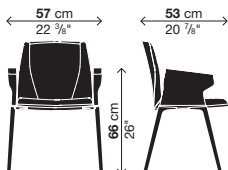

9,9

Plate 50

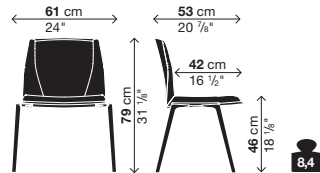

8,4

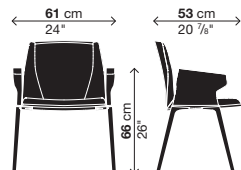

10,2

Plate 70

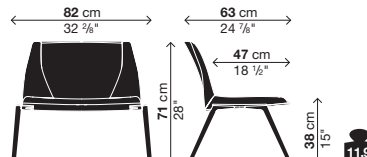

11,9